

مدیریت ورزشی - بهار ۱۴۰۱  
دوره ۱۴، شماره ۱، ص: ۲۵۵ - ۲۳۵  
نوع مقاله: علمی - پژوهشی  
تاریخ دریافت: ۹۹ / ۰۲ / ۱۸  
تاریخ پذیرش: ۹۹ / ۰۹ / ۲۶

## علل افزایش استناد به مسئولیت مدنی ناشی از فعالیت‌های بدنی در اماکن ورزشی شهر قم

محسن صادقیان<sup>۱</sup> - قدرت الله باقری<sup>۲</sup> - حمید رودباری<sup>۳</sup> - علی صابری<sup>۴\*</sup>

۱. کارشناس ارشد مدیریت ورزشی، دانشکدگان فارابی دانشگاه تهران، قم، ایران

۲. دانشیار مدیریت ورزشی، دانشکدگان دانشگاه تهران، قم، ایران

۳. دانشجوی دکتری مدیریت ورزشی، دانشکده تربیت بدنی، دانشگاه خوارزمی، تهران، ایران

۴. استادیار مدیریت ورزشی، دانشکدگان فارابی دانشگاه تهران، قم، ایران

### چکیده

هدف از این پژوهش بررسی علل استناد به مسئولیت مدنی ناشی از فعالیت‌های بدنی در اماکن ورزشی بود. روش پژوهش آمیخته بود که با توجه به اینکه در ابتدا به شناسایی شاخص‌ها به صورت کیفی و در ادامه با استفاده از روش کمی به روایی‌سازی شاخص‌های شناسایی شده پرداخته شد، آمیخته اکتشافی بود. جامعه آماری در بخش کیفی نخبگان و متخصصان و کارشناسان حقوقی بودند که با استفاده از نمونه‌گیری هدفمند قضاوتی و گلوله‌برفی با ۱۱ نفر به اشباع نظری رسید و در بخش کمی جامعه آماری به شکل موردی تمامی کارشناسان ورزشی استان قم بودند که با استفاده از فرمول حجم نمونه ۲۴۵ مورد برآورد شد که پس از توزیع با استفاده از روش نمونه‌گیری تصادفی ساده ۲۱۰ نمونه آماری به منظور تحلیل داده‌ها در بخش کمی استفاده شد. ابزار پژوهش در بخش کیفی مصاحبه‌های نیمه‌ساختاریافته و در بخش کمی پرسشنامه بود. تحلیل داده در بخش کیفی با استفاده از روش تحلیل تم و در دو مرحله کدگذاری باز و محوری و در بخش کمی در دو سطح توصیفی و استنباطی انجام گرفت. نتایج حاصل از مصاحبه‌ها نشان داد که سه مفهوم اصلی نرم‌افزاری، سخت‌افزاری و منابع انسانی و ۹ تم فرعی در مورد علل افزایش استناد شناسایی شد. از این رو مسئولان و دست‌اندرکاران در اماکن ورزشی به منظور پیشگیری از ایجاد پیامدهای حقوقی و مسئولیت‌های مدنی باید به این موارد توجه کنند.

### واژگان کلیدی

اماکن، اماکن ورزشی، حقوق ورزشی، فعالیت بدنی، مسئولیت مدنی.

### مقدمه

امروزه از مهم‌ترین راه‌های تربیت در جوانان، بحث ورزش و اهتمام به امر تربیت بدنی است؛ موضوعی که هر ساله بودجه کلانی را برای توسعه به خود اختصاص می‌دهد. بی‌شک محیط‌های مربوط به فعالیت‌های ورزشی از آسیب‌ها و حوادث پیش‌بینی‌ناپذیر مصون نیست (۱).

میادین ورزشی، مکان‌هایی هستند که به‌طور معمول با صدمات و حوادث آمیخته شده‌اند و با وجود پیش‌بینی‌ها و تدابیر اندیشیده‌شده از سوی مدیران این مکان‌ها، خواسته و ناخواسته حوادث بسیاری در تمرینات، مسابقات و کلاس‌های آموزشی به‌وقوع می‌پیوندد. به همین علت تمامی افراد شاغل و فعال در ورزش و خانواده‌هایشان باید در گام اول ورود به عرصه ورزشی را بپذیرند که احتمال بروز خطر در این میادین و مکان‌ها وجود دارد و پس از آن پا به عرصه فعالیت در ورزش بگذارند (۲). همه مدیران، مربیان و دست‌اندرکاران مجموعه‌ها و رویدادهای ورزشی در برابر کنترل، پیشگیری و ممانعت از بروز حوادث و اتفاقات در ورزش مسئول بوده و موظف‌اند محیطی امن و عاری از هرگونه خطر و پیشامدی را ایجاد کنند که در آن همگان بتوانند به دور از صدمات به فعالیت ورزشی بپردازند (۳). از آنجا که اصولاً حادثه از ورزش تفکیک‌ناپذیر و اجتناب‌ناپذیر است، ضرورت اطلاع از قواعد حقوقی به‌منظور اتخاذ تدابیر لازم برای جلوگیری از وقوع حادثه یا برائت از مسئولیت در صورت تحقق آن، برای همه اهالی ورزش به‌نحو ملموسی احساس می‌شود (۴). امروزه این نظریه پذیرفته نیست که هر کس در ورزش شرکت می‌کند باید خطرهای ناشی از آن را بپذیرد، البته برخی ورزش‌ها ذاتاً آسیب‌زا هستند و ورزشکار شرکت‌کننده باید در طول انجام آن، انتظار برخی آسیب‌ها را داشته باشد (۵). واژه مسئولیت در هر جا که استعمال شود، رنگ اخلاقی دارد. مسئول هر آن کسی است که خطایی مرتکب شده و باید مجازات شود و مکافات گناهش را ببیند. بنابراین، هر گاه شخص یا اشخاصی ملزم به جبران خسارت دیگری باشند، می‌گوییم مسئول‌اند و نوع مسئولیت آنها نیز مدنی است. البته مسئولیت مدنی به معنای خاص، تنها مسئولیت غیرقراردادی را در برمی‌گیرد. کاربرد این مسئولیت، بیشتر در حقوق سوئیس رایج است، برخی نویسندگان فرانسوی نیز مسئولیت مدنی را در این مفهوم به‌کار گرفته‌اند (۶).

بررسی سوابق تحقیقاتی نشان می‌دهد ۴۸ درصد ورزشکاران جوان، در طول یک فصل ورزشی دست‌کم با یک آسیب مواجه می‌شوند که عدم ارائه اطلاعات درباره آسیب‌ها، شرایط نامناسب بازی و تمرین، تمرینات اشتباه و آموزش ناکافی، تجهیزات و وسایل نامناسب، تغذیه نامناسب و کاهش آمادگی جسمانی، از مهم‌ترین علل آسیب‌ها هستند (۷). با عنایت به نقش اساسی فعالیت‌های ورزشی در رشد

همه‌جانبه افراد به‌منظور ارتقای سلامت جامعه، باید شرایطی فراهم شود تا علاوه بر سلامت افراد، امنیت فعالیت‌های ورزشی آنان نیز تأمین شود. رعایت مقررات ورزشی، ایجاد بسترهای مناسب و برنامه منظم می‌تواند عامل مهمی در جلوگیری از بروز حوادث و سوانح ورزشی باشد. البته رعایت این موارد به‌منظور تحقق ماده ۵۹ قانون مجازات اسلامی کاملاً ضروری است، چراکه اولین شرط قانونگذار برای موجه دانستن حوادث ناشی از فعالیت ورزشی، رعایت مقررات است و حادثه نباید از نقض مقررات باشد (۴). از این رو اطلاع کافی از موارد حقوقی مرتبط با این وظیفه مراقبتی اجتناب‌ناپذیر است و باید از مسئولیت‌های قانونی خود اطلاعات کافی داشته باشند. از نگرانی‌های اولیه مدیر اماکن و تأسیسات ورزشی، امنیت حاضران، مشتریان، تماشاچیان و شرکت‌کنندگان است. اگر مدیر نتواند امنیت و ایمنی را در اماکن و تأسیسات تأمین کند، صدمه حاضران، مشتریان، تماشاچیان و شرکت‌کنندگان ورزشی اجتناب‌ناپذیر خواهد شد. هرچند دستورالعمل‌های زیادی از قوانین برای مدیر اماکن و تأسیسات وجود دارد، مدیر با شمار زیادی از دادخواهی‌ها مواجه است (۸).

آگاهی مربیان ورزش از مسئولیت‌های حقوقی خویش سبب می‌شود تا آنها به‌گونه‌ای عمل کنند که موجب ایجاد مسئولیت حقوقی بر ایشان نشود. اگر حادثه‌ای به ایجاد نقص عضو یا فوت منجر شود و علت آن کوتاهی و قصور مربی در انجام وظایف و تعهدات خود باشد، می‌تواند او را با مشکلات عدیده‌ای روبه‌رو کند. بنابراین آگاهی مربیان از وظایف و مسئولیت‌های حقوقی خویش و سایرین در حیطه کاری خود سبب جلوگیری از بروز بسیاری از حوادث ناخواسته می‌شود (۹). میلر<sup>۱</sup> و همکاران (۲۰۱۹) در پژوهش مروری روی مقالات ارائه‌شده از ۱۹۹۲ تا ۲۰۱۶ به این نتیجه رسیدند که نادیده انگاشتن و بی‌توجهی به بحث جنسیت در ساخت و مدیریت اماکن و نبود قراردادهای شفاف محتوای بسیاری از مقالات انجام‌گرفته در زمینه مسائل قانونی ورزش بوده است (۱۰). الا ژوزف<sup>۲</sup> (۲۰۱۲) در پژوهش خود با عنوان «منابع مسئولیت حقوقی معلمان تربیت بدنی»، مسئولیت ناشی از غفلت معلمان تربیت بدنی را در چهار حیطه نظارت، امکانات و تجهیزات، صدمه‌های ناشی از مشارکت ورزشی و آموزش مناسب بیان کرد (۱۱). پایمنت و پیمنت<sup>۳</sup> (۲۰۱۱) نظارت بر رختکن‌ها، سرویس‌های بهداشتی و محل نقل و انتقالات ورزشکاران شامل حیطه نظارتی مربیان و مدیران اماکن ورزشی می‌دانند (۱۲). سینگ و سورجلال<sup>۴</sup> (۲۰۱۰) در پژوهشی

- 
1. Miller
  2. elajozef
  3. Paiement & Payment
  4. Singh & Surujlal

بیان کردند که دانش نامناسب و به تبع آن عملکرد ضعیف مربیان و مدیران مقطع دبیرستان در حیطه مدیریت خطر و به طور کلی، در اجرای وظایف قانونی خود در مقابل ورزشکاران بوده است (۱۳). با توجه به اهمیت موضوع، ريبا لایگو<sup>۱</sup> (۲۰۱۰) در تحقیقی مسئولیت‌های قانونی در حوادث اسکی در اسپانیا را بررسی کرد که نتایج نشان داد، بیشترین عواملی که به حادثه منجر می‌شود و دادگاه به منظور صدور رأی و اثبات خسارت به آنها توجه می‌کند، شامل بی‌احتیاطی، عدم حضور مربی و مسئول یا سرپرست در محل حادثه یا کار خود، سهل‌انگاری و همچنین اصل پذیرش خطر است (۱۴). میرسلیمانی و همکاران (۱۳۹۸) نیز در پژوهش خود وجود رسانه‌های اجتماعی را از عوامل تأثیرگذار بر افزایش آگاهی افراد و خانواده‌های به‌شمار آورده است. همچنین مستحضران و همکاران (۱۳۹۶) در پژوهشی به بررسی این موضوع پرداختند که میزان آشنایی مربیان ورزشی در زمینه مسائل حقوقی پایین‌تر از میانگین بود (۱۵).

نتایج پژوهش میرصفیان (۱۳۹۶) نیز نشان داد که داوران فوتبال شهر اصفهان از آگاهی کافی در مورد مسائل حقوقی مرتبط با حرفه داور برخوردار نیستند، به بیان دیگر، اگرچه آگاهی‌ها از برخی حیطه‌های وظایف قانونی داور کافی است، دانش آنها از نتایج عدم اجرای وظایف مربوطه، عناصر لازم به‌منظور تحمیل مسئولیت مدنی، معیار یک داور متعارف و چگونگی ورود به دعاوی قضایی مناسب نیست. در این زمینه شاید سیستم آموزش داور، کمبود منابع علمی مرتبط، عدم پوشش رسانه‌ای، عدم حمایت دانشگاهی و آگاهی نامناسب جامعه ورزش در زمینه حقوق ورزش از جمله عوامل مؤثر بر دانش داوران فوتبال در خصوص مسائل حقوقی مرتبط با حرفه داور باشد (۱۶). طبیبی و دستجردی (۱۳۹۵) از مهم‌ترین موارد پیشگیری از مسئولیت مدنی در اماکن را صلاحیت آموزشی برای مربیان و حضور مستمر در اماکن و دوره‌های آموزشی می‌داند (۱۷). موسوی و عباسی (۱۳۹۵) در پژوهشی به بررسی میزان آشنایی و آگاهی مدیران اماکن و مربیان در زمینه مسائل حقوقی پرداختند که نتایج حاکی از کمبود آگاهی و دانش در خصوص این مورد بوده و زمینه‌ساز مشکلات حقوقی زیادی شده است (۱۸). همچنین انصاری (۱۳۹۴) در پژوهشی با عنوان «بررسی میزان آگاهی مربیان چهار رشته منتخب ورزشی شهر اهواز با جنبه‌های حقوقی و قانونی ورزش» به این نتیجه رسید که مربیان چهار رشته تکواندو، کشتی، بسکتبال و فوتبال از نظر میزان آگاهی با دانش حقوقی، حقوق ورزشکاران، مسئولیت حقوقی و جنبه‌های قانونی و حقوقی ورزش تفاوتی با یکدیگر ندارند و نوع رشته ورزشی تأثیری بر میزان آگاهی ندارد و این می‌تواند

ناشی از یکسان بودن سطح آگاهی و معلومات این مربیان در زمینه رشته ورزشی خاص خود باشد. همچنین مشخص شد که بین سابقه ورزشی و جنبه‌های قانونی و حقوقی ورزش رابطه معناداری وجود دارد که می‌تواند در افزایش آگاهی در زمینه جنبه‌های حقوقی مؤثر باشد، ولی رشته و مدرک تحصیلی و سطح مربیگری با جنبه‌های قانونی و حقوقی ورزش رابطه معناداری نداشته و در افزایش آگاهی نقشی ندارد (۱۹). در ادامه پژوهش‌های حقوقی در داخل پورانزلی و کاشف (۱۳۹۴) در تحقیقی با عنوان «التزام عملی مربیان ورزشی به مسئولیت‌های حقوقی از دیدگاه ورزشکاران» دریافتند که ۷۳/۲۸ درصد مربیان ورزشی به مسئولیت‌های حقوقی خود از دیدگاه ورزشکاران آگاهی داشتند. بین دیدگاه زنان و مردان، مدرک تحصیلی و تجربه و مهارت، در خصوص میزان التزام عملی مربیان ورزشی به مسئولیت‌های حقوقی تفاوت معناداری وجود داشت. با توجه به اعلام آشنایی آزمودنی‌ها با وظایف مربیان ورزشی در زمینه مسئولیت‌های حقوقی، توصیه می‌شود با تهیه بروشورهای حقوق ورزشی متناسب با ایمنی و سلامت فضاهای ورزشی برای مربیان ورزش، والدین و ورزشکاران به منظور تکمیل تر شدن آگاهی‌های جامعه ورزش اقدام شود (۲). ایزدی و همکاران (۱۳۹۲) نیز در پژوهشی با عنوان «نقش اقدامات مدیریت خطر در کاهش دادخواهی در استخرهای شهر تهران» به این نتیجه رسیدند که به‌کارگیری اقدام‌های مدیریت خطر در استخرها می‌تواند میزان وقوع حوادث و دادخواهی‌ها را کاهش دهد و محیطی امن را برای استفاده‌کنندگان از این اماکن فراهم کند (۲۰).

با توجه به مبانی نظری و تحقیقات انجام‌گرفته مشاهده شد که بیشتر پژوهش‌های انجام‌گرفته در زمینه میزان آگاهی و چرایی حوادث بوده است، درحالی‌که با توجه به افزایش پرونده‌های حقوقی در ورزش پژوهشگر در پی بررسی علل شیوع استناد این موارد است تا بتوان راهکارهای مناسبی را برای حل مسئله ارائه دهد.

## روش‌شناسی

در این پژوهش از دو پارادایم تفسیرگرایی و اثبات‌گرایی به شکل متوالی استفاده شد و با توجه به اینکه در ابتدا از روش کیفی برای جمع‌بندی و شناسایی مؤلفه‌ها استفاده شد و در مرحله دوم عوامل و شاخص‌های شناسایی‌شده به صورت پرسشنامه تدوین و از طریق پیمایش، روایی‌سنجی شد، آمیخته اکتشافی بود. جامعه آماری پژوهش در قسمت کیفی شامل تمامی نخبگان علمی و اجرایی در زمینه حقوق ورزشی و کارشناسان ورزشی دادگستری و افرادی بود که در کشور در این حوزه کار کرده بودند. در این

پژوهش از نمونه‌گیری هدفمند قضاوتی و گلوله‌برفی استفاده شد. به این منظور از طریق مصاحبه با یازده نفر به اشباع نظری رسید و برای اطمینان با دو نفر دیگر مصاحبه شد و داده جدیدی به دست نیامد و ادامه مصاحبه لزومی نداشت. پس از مصاحبه به بررسی مصاحبه‌ها به روش تحلیل تم پرداخته شد. جامعه آماری در بخش کمی تمامی کارشناسانی بودند که به نحوی با مسائل حقوقی و مسئولیت‌های مدنی ناشی از آن درگیری شغلی داشتند و کارشناسان ورزشی که در ادارات مشغول به فعالیت بودند. به صورت تصادفی پرسشنامه تدوین شده حاصل از مصاحبه بین آنها تقسیم شد. در این پژوهش به شکل موردی کارشناسان ورزشی استان قم به عنوان مورد مطالعه انتخاب شدند. به منظور برآورد حجم نمونه آماری از طریق مطالعه مقدماتی روی جامعه آماری پژوهش و مشخص شدن واریانس نمونه از طریق فرمول حجم نمونه محاسبه شد که در زیر آمده است. پس از توزیع پرسشنامه، ۲۱۰ پرسشنامه به منظور تحلیل داده‌ها در بخش کمی به کار رفت.

$$n = \frac{(0.16)^2 \times (1/96)}{0.025} = 245$$

به منظور گردآوری داده‌ها و نیازهای اطلاعاتی یک تحقیق اغلب از روش‌های کتابخانه‌ای و روش‌های میدانی استفاده می‌شود. در این پژوهش در مرحله اول به مرور ادبیات مربوط به موارد استناد به مسئولیت‌های ناشی از حوادث در اماکن برای آشنایی بیشتر با موضوع و شناسایی شاخص‌های اولیه پرداخته شد و در ادامه با استفاده از مصاحبه و تحلیل تم به دنبال شناسایی عوامل و علل افزایش استناد به مسئولیت مدنی و روایی‌سازی عوامل و شاخص‌های شناسایی شده در پژوهش بود. در فاز اول (کیفی) از مصاحبه نیمه‌ساختاریافته و در فاز دوم (کمی) از پرسشنامه تدوین شده حاصل از تحلیل کیفی استفاده شد. برای بررسی پایایی مصاحبه‌ها از روش پایایی بازآزمون استفاده شد. در پایایی بازآزمون تعدادی از مصاحبه‌ها به عنوان نمونه انتخاب شده و هر کدام از آنها در فاصله معین دوباره کدگذاری می‌شود. در هر کدام از مصاحبه‌ها کدهای شبیه هم به عنوان توافق و کدهای غیرمشابه با عنوان عدم توافق مشخص شده‌اند و سپس از فرمول زیر برای تعیین پایایی کدگذاری‌ها استفاده شد:

$$P(A) = \frac{2n(A)}{n(S)}$$

در پژوهش حاضر از ۳ مصاحبه برای ارزیابی پایایی با استفاده از فن بازآزمون استفاده شد که در فاصله یک هفته مجدداً توسط پژوهشگر کدگذاری شده‌اند. نتایج کدگذاری مجدد در جدول ۱ آمده است.

جدول ۱. بررسی پایایی مصاحبه‌ها

ردیف	کد مصاحبه	تعداد کل کدها	تعداد توافقات	پایایی باز آزمون
۱	P2	۲۲	۱۰	۰/۹۰
۲	P5	۲۰	۸	۰/۸۰
۳	P6	۲۱	۹	۰/۸۵
	کل	۶۳	۲۷	۰/۸۵

همان‌طور که جدول ۱ نشان می‌دهد، تعداد کل کدها در فاصله زمانی یک هفته برابر با ۶۳ و تعداد کل توافقات بین کدها برابر با ۲۷ است. با توجه به فرمول بالا میزان پایایی بازآزمون ۰/۸۵ درصد است و با توجه به اینکه از ۰/۶ بیشتر بود، می‌توان گفت که مصاحبه پایایی کافی دارد.

برای روایی پژوهش حاضر از تکنیک‌های مقایسه شواهد با ادبیات موجود، اطمینان از اینکه مفاهیم به‌صورت سامان‌مند با هم مرتبطاند و انسجام درونی دارند، استفاده از منابع متعدد از شواهد، توصیف غنی از مجموعه داده‌ها در طول گردآوری آن، تعریف حد و مرز پژوهش و داشتن پیش‌نویس کلیدی و همچنین مطالعه اسناد و مدارک شرکت برای افزایش روایی داده‌های حاصل استفاده شد. همچنین در روش مصاحبه، اعتبار باید برای هر کدام از مراحل هفت‌گانه پژوهش مورد توجه قرار گیرد تا نتایج به‌دست‌آمده موثق و قابل اتکا باشد. اعتبار در هر هفت مرحله در انتخاب موضوع، طراحی، مصاحبه، نسخه‌برداری، تحلیل و تأیید است که در این پژوهش به آنها توجه شد. همچنین برای سنجش پایایی داده‌های کمی به‌منظور برازش مدل اندازه‌گیری از روش آلفای کرونباخ استفاده شد که نتایج پایا بودن تمام مؤلفه‌ها را تأیید می‌کند.

جدول ۲. پایایی مؤلفه‌های پژوهش

پایایی	تعداد سؤال‌ها	تم‌های شناسایی شده
۰/۷۶	۲	فردی
۰/۷۳	۳	سازمانی
۰/۷۱	۴	فرهنگی
۰/۷۵	۷	سازه اصلی ساختمان
۰/۷۱	۵	تجهیزات ورزشی
۰/۷۸	۷	مدیر
۰/۷۹	۵	مربی
۰/۸۱	۴	ورزشکار
۰/۷۳	۴	مسئولان اجرایی رویداد

تجزیه و تحلیل داده‌ها در دو فاز کیفی و کمی انجام گرفت. در فاز کیفی با استفاده از روش تحلیل تم و در دو مرحله کدگذاری باز و محوری و تحلیل داده‌ها در فاز کمی در دو سطح آمار توصیفی (میانگین و انحراف معیار) و آمار استنباطی (تحلیل عاملی تأییدی) استفاده شد.

## یافته‌ها

### یافته‌های کیفی پژوهش

با توجه به اینکه در روش کیفی از روش تحلیل تم استفاده شد، این روش در دو مرحله کدگذاری باز و محوری انجام گرفت که به شکل خلاصه در جدول ۲ آمده است.

جدول ۳. کدها و مفاهیم شناسایی شده از تحلیل تم

تم اصلی	تم فرعی	کدهای نهایی
نرم‌افزاری	فردی	آگاهی افراد از مسائل حقوقی
		فقر اقتصادی افراد
سازمانی	سازمانی	عدم استفاده از مشاوره ورزشی در ساخت اماکن ورزشی
		نبود نظارت در ساخت اماکن ورزشی
		نبود جدیت در برگزار کلاس‌های مربیگری و داوری کارت مربیگری
فرهنگی	فرهنگی	پیگیری خانواده‌ها در مورد آسیب‌ها
		اطلاع‌رسانی سایر افراد مطلع در زمینه حقوق ورزشی
		افزایش تعداد افراد استفاده‌کننده از فضاهای ورزشی
ساخت‌افزاری	سازه اصلی ساختمان	افزایش زیاد بانوان از اماکن ورزشی
		غیراستاندارد بودن اماکن ورزشی
		نصب نامناسب کف‌پوش مورد استفاده
		مناسب نبودن سازه ساختمان
		استاندارد نبودن ابعاد زمین
		نبود سیستم تهویه مناسب
		نبود سیستم گرمایشی مناسب
		نبود سیستم سرمایشی مناسب
		غیراستاندارد بودن کف‌پوش
		عدم تناسب رشته ورزشی با اماکن ورزشی مورد استفاده
عدم استفاده از پدهای مناسب در اماکن		
تجهیزات ورزشی	تجهیزات ورزشی	استاندارد نبودن تجهیزات ورزشی مناسب با رشته
		نبود جعبه کمک‌های اولیه
		نداشتن تجربه کافی مدیر اماکن ورزشی
منابع انسانی	مدیر	نداشتن تحصیلات مناسب مدیر اماکن ورزشی
		ناآشنایی با قوانین و مقررات مدیریت اماکن



بی‌توجهی به مسائل حقوقی ورزشی مدیران	
نداشتن بیمه مسئولیت بدنی برای اماکن ورزشی	
استفاده افراد بیش از حد مجاز در اماکن	
عدم اخذ مجوز بهره‌برداری اماکن ورزشی	
نداشتن اطلاعات علمی مناسب مربیان	
نداشتن تجربه فنی و تجربی مربیان	
نبود آموزش مناسب برای مربیان ورزشی	مربی
نداشتن کارت‌های مربیگری در مربیان	
بی‌توجهی به مسائل حقوقی ورزشی	
نداشتن بیمه ورزشی ورزشکار	
عدم کنترل هیجان‌ات توسط ورزشکار	ورزشکار
ناآگاهی از مسائل حقوقی و پیامدهای آن توسط ورزشکار	
نبود پزشک در محل با توجه به قوانین	
نبود آمبولانس در اماکن ورزشی	مسئولان
نبود نظارت بر تجهیزات توسط مسئولان	اجرایی رویداد
ناآشنایی با قوانین برگزاری مسابقات	

با توجه به جدول ۳ می‌توان مشاهده کرد که در این پژوهش با توجه به نظر استادان خبره و مدیران اجرایی در این حوزه عوامل شناسایی شده در قالب ۹ مفهوم و طبقه‌بندی در ۳ تم اصلی نرم‌افزاری، سخت‌افزاری و منابع انسانی شناسایی شد.

#### تهیه گزارش کار کیفی (شبکه مضامین)

در نهایت پژوهشگر نتیجه تحلیل داده‌های کیفی را در پنج مرحله پیش، پس از بازبینی‌های مکرر داده‌ها و بررسی‌های بسیار در ۴۱ کد نهایی در قالب ۹ تم فرعی (عوامل فردی، سازمانی، فرهنگی، سازه ساختمان، تجهیزات ورزشی، مدیر، مربی، ورزشکار و مسئولان اجرایی مسابقات) و تم‌های فرعی را در ۳ تم اصلی (عوامل نرم‌افزاری، سخت‌افزاری و منابع انسانی) طبقه‌بندی کرده است. در شکل ۱ نیز تصویر کلی از نتایج تحلیل کیفی داده‌ها نشان داده شده است.

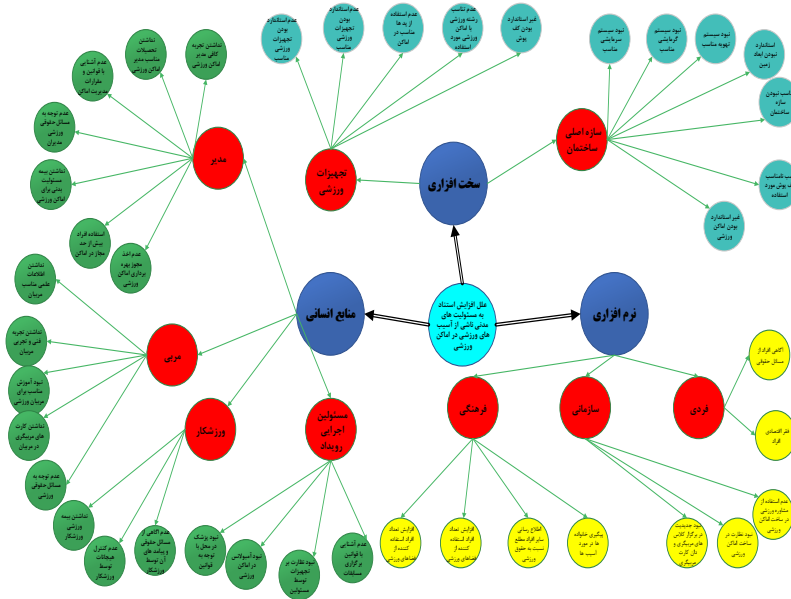

شکل ۱. مدل نهایی و مفهومی پژوهش

یافته‌های کمی پژوهش

آمار توصیفی نمونه مورد پژوهش

جدول ۴. وضعیت توزیع نمونه آماری براساس ویژگی‌های جمعیت‌شناختی

ویژگی	طبقه	فراوانی	درصد
سن	زیر ۲۰ سال		۵۲/۴
	۲۱ تا ۳۰	۳۳	۱۵/۷
	۳۱-۴۰	۶۵	۳۹/۳
	۴۱-۵۱	۱۱۰	۵۲/۴
	۶۰ به بالا	۱	۰/۵
تحصیلات	کارشناسی	۴۵	۲۱/۴۲
	کارشناسی ارشد	۱۵۷	۷۴/۷۶
	دکتری	۸	۴/۳
	مجموع	۲۱۰	۱۰۰

با توجه به جدول ۴ می‌توان گفت که بیشتر نمونه آماری دارای میانگین سنی بین ۴۰ تا ۵۰ سال و بیشتر آنها دارای تحصیلات کارشناسی ارشد بودند.

## مدل اندازه‌گیری عوامل نرم‌افزاری

یکی از پیشامدهای انجام تحلیل آماری برای انجام تحلیل عاملی، بررسی نرمال بودن توزیع‌های متغیر داده‌هاست، چراکه در این پژوهش از روش بیشینه درست‌نمایی برای برآورد پارامترها استفاده شد و این روش بر پیش‌فرض نرمال بودن چندمتغیره داده‌ها استوار است؛ بنابراین قبل از ارائه مدل ابتدا وضعیت نرمال بودن داده‌ها و روایی سازه آن بررسی می‌شود.

جدول ۵. تحلیل متغیرهای تحقیق

مفاهیم	چولگی	کشیدگی	میانگین	انحراف معیار	مقدار t مشاهده‌شده	درجه آزادی	وضعیت
فردی	-۰/۳۲۶	-۱/۱۰	۳/۳۹	۱/۰۷	۴/۰۴۳	۲۰۹	مطلوب
سازمانی	-۰/۷۷۸	۰/۰۶۵	۳/۴۴	۰/۸۵	۷/۵۴۱	۲۰۹	مطلوب
فرهنگی	-۰/۲۰۷	-۰/۰۱	۳/۵۱	۱/۰۴	۷/۱۷۱	۲۰۹	مطلوب

همان‌طور که در جدول ۵ مشخص شده است، داده‌ها نرمال است.

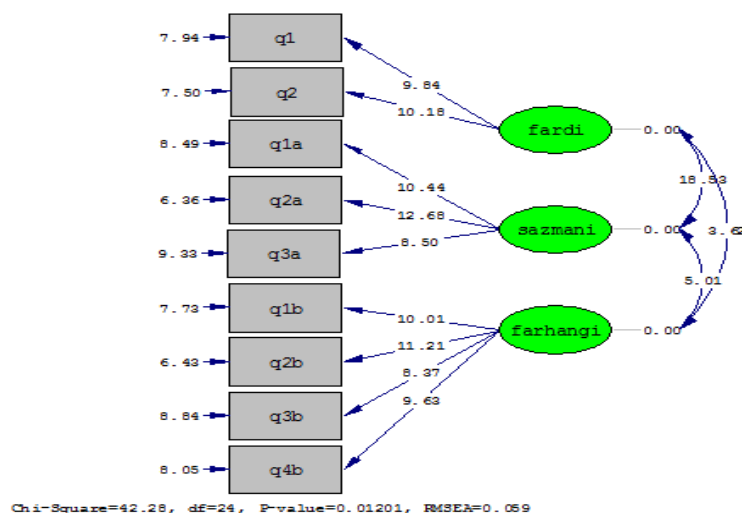

## شکل ۲. مدل اندازه‌گیری عوامل نرم‌افزاری در حالت ضرایب معناداری

شکل ۲ معناداری ضرایب و پارامترهای مدل را نشان می‌دهد که تمامی ضرایب به‌دست‌آمده معنادار شده‌اند، زیرا مقدار آزمون معناداری بزرگ‌تر از  $1/96$  یا کوچک‌تر از  $1/96$  - نشان‌دهنده معنادار بودن روابط است. همچنین مفاهیم به‌دست‌آمده در جدول ۶ نشان می‌دهد که مدل برازش مناسبی دارد.

جدول ۶. شاخص‌های برازش عوامل نرم‌افزاری

شرایط علی	X2/df	RMSEA	NFI	CFI	IFI	RFI	GFI	AGFI
میزان قابل قبول	< ۳	< ۰/۱	> ۰/۹	> ۰/۹	> ۰/۹	> ۰/۹	> ۰/۹	> ۰/۹
مقادیر محاسبه شده	۱/۷۶	۰/۰۵۹	۰/۹۵	۰/۹۸	۰/۹۸	۰/۹۳	۰/۹۶	۰/۹۲

مدل اندازه‌گیری سخت‌افزاری

جدول ۷. تحلیل عوامل سخت‌افزاری

مفاهیم	چولگی	کشیدگی	میانگین	انحراف معیار	مقدار t مشاهده شده	درجه آزادی	وضعیت
سازه ساختمان	-۰/۳۲	-۱/۱۰	۳/۵۰	۱/۰۷	۶/۷۶	۲۰۹	مطلوب
تجهیزات ورزشی	-۰/۷۷۸	-۰/۰۶۵	۳/۹۰	۰/۸۶	۱۵/۱	۲۰۹	مطلوب

همان‌طور که در جدول ۷ مشخص شده است، داده‌ها نرمال هستند.

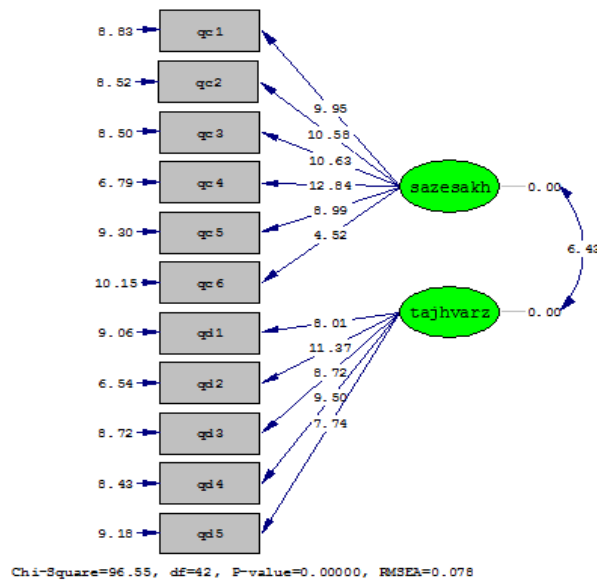

شکل ۳. مدل اندازه‌گیری عوامل سخت‌افزاری در حالت ضرایب معناداری

جدول ۸. شاخص‌های برازش سخت‌افزارها

AGFI	GFI	RFI	IFI	CFI	NFI	RMSEA	X2/df	شرایط علی
>۰/۹	>۰/۹	>۰/۹	>۰/۹	>۰/۹	>۰/۹	<۰/۱	<۲	میزان قابل قبول
۰/۸۹	۰/۹۲	۰/۹۰	۰/۹۵	۰/۹۵	۰/۹۲	۰/۷۸	۲/۲۷	مقادیر محاسبه شده

شکل ۳ معناداری ضرایب و پارامترهای مدل را نشان می‌دهد که تمامی ضرایب به‌دست‌آمده معنادار شده‌اند، زیرا مقدار آزمون معناداری بزرگ‌تر از ۱/۹۶ یا کوچک‌تر از ۱/۹۶- نشان‌دهنده معنادار بودن روابط است. معنادار بودن روابط است. همچنین مفاهیم به‌دست‌آمده در جدول ۸ نشان می‌دهد که مدل برازش مناسبی دارد.

#### مدل اندازه‌گیری منابع انسانی

ارزیابی نرمال بودن داده‌ها معناداری ضرایب و پارامترهای مدل را نشان می‌دهد.

جدول ۹. تحلیل کمی داده‌های مربوط به منابع انسانی

انحراف معیار	میانگین	کشیدگی	چولگی	مفاهیم
۰/۹۳۸	۳/۶۷	-۰/۵۶۳	-۰/۵۱۶	مدیر
۰/۹۲۳	۳/۸۹	-۱/۱	-۰/۳۳۲	مریی
۰/۸۷۸	۳/۷۵	-۰/۳۲۰	-۰/۰۶۳	ورزشکار
۰/۶۵۱	۳/۵۶	-۰/۷۹۷	-۰/۴۷	مسئولان رویداد ورزشی

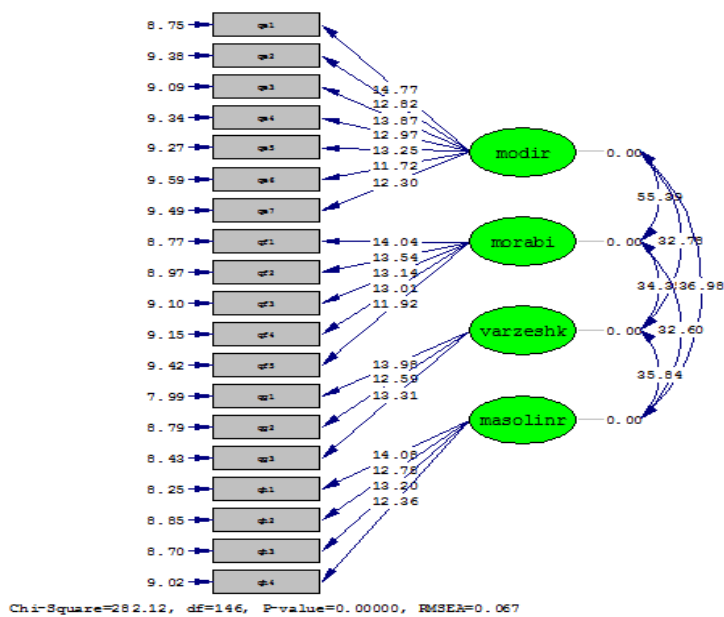

شکل ۴. مدل اندازه‌گیری عوامل انسانی در حالت ضرایب معناداری

که تمامی ضرایب به‌دست‌آمده معنادار شده‌اند، زیرا مقدار آزمون معناداری بزرگ‌تر از  $1/96$  یا کوچک‌تر از  $1/96$ - نشان‌دهنده معنادار بودن روابط است. همچنین شاخص‌های به‌دست‌آمده در جدول ۱۰ نشان می‌دهد که مدل برازش مناسبی دارد.

جدول ۱۰. شاخص‌های برازش تحلیل عاملی

AGFI	GFI	RFI	IFI	CFI	NFI	RMSEA	X2/df	شرایط علی میزان قابل قبول
>۰/۹	>۰/۹	>۰/۹	>۰/۹	>۰/۹	>۰/۹	<۰/۱	<۲	مقادیر محاسبه شده
۰/۸۹	۰/۹۲	۰/۹۰	۰/۹۷	۰/۹۷	۰/۹۳	۰/۰۶۷	۱/۹۸	

### بحث و نتیجه‌گیری

در هر مورد که شخص ناگزیر از جبران خسارت دیگری باشد، می‌گویند در برابر او مسئولیت مدنی دارد. مسئولیت لازمه داشتن اختیار است. انسان آزاد و عاقل از پیامد کارهای خویش آگاه و مسئول است. بر مبنای این مسئولیت، رابطه دینی ویژه‌ای بین زبان‌دیده و مسئول به‌وجود می‌آید؛ زبان‌دیده طلبکار و مسئول بدهکار می‌شود و موضوع بدهی خسارت است که به‌طور معمول با دادن پول انجام می‌پذیرد (۲۱).

یکی از مسائل مهم تأثیرگذار در بررسی تعیین مسئولیت مدنی ورزشکاران، مشروعیت عملیات و مقررات ورزشی است که ضمن آن حادثه و آسیب رخ می‌دهد. در این پژوهش نیز با توجه به اهمیت موضوع و نبود پژوهش‌های کیفی در این زمینه سعی در بررسی علل این موضوع شد که استناد به پرونده‌های حقوقی مورد ورزش افزایش یافته است، به شکلی که برخی کشورهای صاحب صنعت ورزشی به‌منظور ترویج و توسعه ورزش‌های بومی در کشورشان برای دستیابی به اقتصاد پایدار و ترویج فرهنگ خود در جهان، ورزش را نیازمند تصویب قوانین جهانی برای داوری در پرونده‌های حقوق ورزش دانسته‌اند و برای یکسان کردن قوانین حقوقی تلاش می‌کنند (بین و لانجون<sup>۱</sup>، ۲۰۱۹) (۲۲).

مفهوم نرم‌افزاری شامل زیرمفهوم فردی بود که عامل مؤثری در افزایش پرونده حقوقی است و شامل کدهای افزایش آگاهی و فقر اقتصادی می‌شود. یکی از مفاهیم دیگر عامل سازمانی شامل کدهای عدم استفاده از مشاوره ورزشی در ساخت اماکن ورزشی، نبود نظارت در ساخت اماکن ورزشی و نبود جدیت در برگزاری کلاس‌های مربیگری و دادن کارت مربیگری بود و در نهایت کد مربوط فرهنگی شامل پیگیری خانواده‌ها در مورد آسیب‌ها، اطلاع‌رسانی سایر افراد مطلع در زمینه حقوق ورزشی، افزایش تعداد افراد استفاده‌کننده از فضاهای ورزشی و افزایش زیاد بانوان از اماکن ورزشی بود. این نتیجه با نتایج پژوهش‌های میرصفیان (۱۳۹۶) (۱۶) و ریبلا لایگو (۲۰۱۰) (۱۴) همسوست. با توجه به نتایج پژوهش‌های مختلف مشاهده می‌شود آگاهی افراد از مسائل حقوقی و فقر اقتصادی می‌تواند عاملی برای افزایش پرونده‌های حقوقی باشد. در حقیقت در پرونده‌های بررسی‌شده وجود خلأهای قانونی و توجه ناکافی سبب شده است افرادی که از مفاهیم و موضوعات حقوقی آگاهی دارند، از این خلأها استفاده کنند و به دنبال سوءاستفاده باشند. همچنین در بین شاخص‌های شناسایی‌شده عدم استفاده از مشاوران ورزشی در ساخت اماکن ورزشی می‌تواند سبب بروز آسیب‌هایی در اماکن شود که به سبب ویژگی‌های خاص اماکن ورزشی است. از این‌رو دست‌اندرکاران و مسئولان ورزشی باید به این مسئله توجه داشته باشند که در ساخت اماکن ورزشی با استفاده از مشاوران ورزشی نظرهای کلیدی را که می‌تواند براساس تجربه افراد باشد، در ساخت اماکن به کار ببرند و سبب کاهش آسیب‌های ورزشی و مسائل حقوقی شوند. در کنار این موضوع باید به این مسئله توجه داشت که افزون‌بر اینکه با نظرخواهی از افراد باتجربه ورزشی می‌توان از بسیاری از حوادث جلوگیری کرد، باید در حین ساخت و بهره‌برداری از اماکن ورزشی نیز نظارت و دقت خاصی را به کار برد.

میزان آگاهی خانواده‌ها از حقوق شهروندی خود و مهم بودن آن سبب شده است که اگر آسیب حین تمرین یا در زمان استفاده از اماکن ورزشی ایجاد شد، از حقوق خود دفاع کنند. بنابراین مدیران اماکن ورزشی باید در خصوص مواردی که می‌تواند تحت پوشش بیمه‌ای نباشد، آگاهی داشته باشند و زمینه بروز حوادثی را که می‌تواند مسئولیت مدنی نسبت به افراد ایجاد کند، محدود سازد. طبیعی و دست‌چردی (۱۳۹۵) یکی از مهم‌ترین موارد پیشگیری از مسئولیت مدنی در اماکن را صلاحیت آموزشی برای مربیان و حضور مستمر در اماکن و دوره‌های آموزشی می‌دانند (۱۷). همچنین سینگ و سورجلال (۲۰۱۰) در پژوهش خود بیان کردند که دانش نامناسب و به تبع آن عملکرد ضعیف مربیان و مدیران مقطع دبیرستان در حیطه مدیریت خطر به‌طور کلی، و در اجرای وظایف قانونی خود در مقابل ورزشکاران بوده است (۱۳). متعاقب آن میرسلیمانی و همکاران (۱۳۹۸) در پژوهش خود وجود رسانه‌های اجتماعی را از عوامل تأثیرگذار بر افزایش آگاهی افراد و خانواده‌ها در نظر گرفته است (۱۵). مؤید مطالب گفته‌شده اطلاع‌رسانی سایر افراد مطلع در زمینه حقوق ورزشی است که بی‌توجهی به آن موجب تکرار حوادث مشابه با مسئولیت‌های مدنی یکسان می‌شود.

مفهوم‌های شناسایی‌شده در زمینه عامل سخت‌افزاری، سازه ساختمان و تجهیزات ورزشی بود. سازه ساختمان شامل کدهای غیراستاندارد بودن اماکن ورزشی، نصب نامناسب کف‌پوش مورد استفاده، مناسب نبودن سازه ساختمان، استاندارد نبودن ابعاد زمین، نبود سیستم تهویه مناسب، نبود سیستم گرمایشی مناسب، نبود سیستم سرمایشی مناسب و همچنین مفهوم تجهیزات ورزشی، غیراستاندارد بودن کف‌پوش، نامتناسب بودن رشته ورزشی با اماکن ورزشی مورد استفاده، عدم استفاده از محافظ‌های مناسب در اماکن، استاندارد نبودن تجهیزات ورزشی مناسب با رشته و نبود جعبه کمک‌های اولیه بود. با توجه به نتایج مشاهده‌شده می‌توان گفت که بحث سخت‌افزاری می‌تواند بسیار بر شیوع پرونده‌های حقوقی تأثیرگذار بوده باشد. الا ژوزف (۲۰۱۲) (۱۱) نیز در پژوهشی مشابه منابع مسئولیت حقوقی معلمان تربیت بدنی را ناشی از غفلت معلمان تربیت بدنی در چهار حیطه نظارت، امکانات و تجهیزات، صدمه‌های ناشی از مشارکت ورزشی و آموزش مناسب بیان کرد. پایمنت و پیمنت (۲۰۱۱) نظارت بر رختکن‌ها، سرویس‌های بهداشتی و محل نقل و انتقالات ورزشکاران را در حیطه نظارتی مربیان و مدیران اماکن ورزشی می‌دانند (۱۲). یکی از موارد که هم در پژوهش‌ها به آن اشاره شده است و هم نتایج مصاحبه‌ها نشان داد، استاندارد نبودن اماکن ورزشی است. در حقیقت بی‌توجهی به ساخت و استاندارد نبودن ساخت موجب بروز آسیب شده و در نتیجه مسئولیت مدنی در افراد خواهد شد. در حقیقت استفاده از مشاوران



ورزشی و متخصصان باتجربه در حوزه مدیریت اماکن می‌تواند استاندارد نبودن اماکن را در ساخت آنها حذف کند و بستر ایجاد آسیب را از بین ببرد. یکی از مواردی که مسئولان، مربیان و مدیران باشگاه باید به آن توجه کنند، تناسب رشته ورزشی با مکان مورد استفاده است. برای مثال زمانی که مکان ورزشی باید برای رشته بسکتبال و والیبال باشد و مناسب فوتسال نیست، نباید برنامه ورزشی فوتسال را در آن اجرا کرد. همچنین گاهی بی‌توجهی به مسائل جزئی و پیش‌پاافتاده می‌تواند موجب بروز مسائل حقوقی شود که جعبه کمک‌های اولیه از جمله این موارد است. همچنین یکی از نکاتی که مربیان، مدیران و مسئولان اجرایی باید به آن توجه داشته باشند، تجهیزات ورزشی است که باید به‌صورت دوره‌ای و چک‌لیستی دقیق بررسی شود تا از خرابی آن مطمئن شویم و از آسیب جلوگیری کنیم؛ همان‌طور که پایمنت و پیمنت (۲۰۱۱) نظارت مستقیم و دقیق را بر تجهیزات و رختکن جزء مواردی می‌دانند که مربیان باید به آن توجه داشته باشند (۱۲). ریبالا لایگو (۲۰۱۰) در پژوهشی بر اصل پذیرش خطر که عوامل سخت‌افزاری یکی از این موارد است، تأکید کرده است (۱۴).

مفهوم شناسایی‌شده مدیر شامل کدهای نداشتن تجربه کافی مدیر اماکن ورزشی، نداشتن تحصیلات مناسب مدیر اماکن ورزشی، ناآشنایی با قوانین و مقررات مدیریت اماکن، بی‌توجهی به مسائل حقوقی ورزشی مدیران، نداشتن بیمه مسئولیت بدنی برای اماکن ورزشی، استفاده از افراد بیش‌ازحد مجاز در اماکن و عدم اخذ مجوز بهره‌برداری اماکن ورزشی بود. در زمینه نقش مدیران در بروز حوادث در اماکن ورزشی تحقیقات زیادی صورت نگرفته است، درحالی‌که یکی از افرادی که به‌طور مستقیم تحت تأثیر پیامدهای حقوقی ناشی از آسیب قرار می‌گیرد، فرد مدیر است. موسوی و عباسی (۱۳۹۵) نیز به این مبحث اشاره و بیان کرده‌اند که میزان دانش و آگاهی مدیران در مجموعه‌های ورزشی پایین است که این موضوع سبب بروز آسیب‌های ناشی از آن شده است (۱۸). یک از موارد بسیار مهم استفاده بیش‌ازحد از یک مجموعه است و با توجه با اصل خصوصی‌سازی اماکن ورزشی، افراد یا سازمان‌هایی که مدیریت خصوصی مجموعه‌های ورزشی را بر عهده می‌گیرند، فقط جنبه درآمدزایی آن را مورد توجه قرار می‌دهند و بحث استهلاک آن مهم نیست و این استفاده بیش‌ازحد و نامناسب خود سبب بروز حادثه و آسیب در اماکن می‌شود. همچنین فعالیت‌های زیرزمینی بدون اخذ مجوز بهره‌برداری از مواردی است که سبب افزایش پرونده‌های حقوقی شده است. افراد به‌دلیل استاندارد نبودن مجموعه برای فعالیت و عدم اخذ مجوز از سازمان ذی‌صلاح به روند فعالیت خود به‌صورت غیرقانونی اقدام می‌کنند. از این‌رو سازمان‌های ناظر بر باشگاه‌داری باید به این مسئله توجه داشته باشند و با فراهم کردن کمک‌های مالی و غیرمالی افراد

را برای بهره‌برداری استاندارد از مجموعه یاری رسانند. موارد مربوط به مربیان نیز شامل کدهای نداشتن اطلاعات علمی مناسب مربیان، نداشتن تجربه فنی و تجربی مربیان، نبود آموزش مناسب برای مربیان ورزشی، نداشتن کارت‌های مربیگری در مربیان و بی‌توجهی به مسائل حقوقی ورزشی بود. میرصفیان (۱۳۹۶) (۱۶) و ریبا لایگو (۲۰۱۰) (۱۴) نیز در پژوهش خود به مواردی از این شاخص‌ها اشاره کرده‌اند. با توجه به نتایج پژوهش باید گفت که در زمینه منابع انسانی لازم است برنامه‌ریزی بسیار دقیقی انجام گیرد که زمینه بسیاری از پرونده‌های حقوقی است. در حقیقت در مکان‌های ورزشی عامل اصلی می‌تواند منابع انسانی آن باشد که از بروز آسیب‌های ورزشی با دقتی که می‌تواند داشته باشند، جلوگیری کنند. این منابع انسانی شامل مربی، ورزشکار، مدیر و مسئولان اجرایی است که هر کدام می‌توانند از بروز آسیب جلوگیری کنند. همان‌طور که مشاهده می‌شود، در مواردی از پژوهش‌های انجام گرفته به مواردی از منابع انسانی اشاره شده، ولی بسیار محدود است. هر چند مربیان، بیمه‌گر و ضامن ورزشکاران خود نیستند و بعضی از صدمات به‌ویژه در ورزش‌هایی که درگیری، اجتناب‌ناپذیر است و جبران خسارات آنها با اقامه دعوا هم میسر نیست (جونور، ۱۹۹۷) (۲۳)، مربیان وظیفه دارند برای ایمنی بازیکنان خود مراقبت متعارف را به عمل آورند، در چنین حالتی تقصیری متوجه مربی نخواهد بود (جونور به نقل از طیبی و دستجردی، ۱۳۹۵) (۱۷)، بدان معنا که حتی اگر مربی در زمینه آموزش مهارت‌ها به بازیکنان خود، بهترین عملکرد ممکن را داشته باشد، ولی نظارت کافی بر اعمال آنها نداشته باشد و در نتیجه، وظیفه مراقبت از بازیکنان تحت امر خود را به‌خوبی انجام ندهد، هیچ تردیدی در مسئولیت چنین مربی‌ای وجود نخواهد داشت، البته این در صورتی است که سانحه و خسارت ایجاد شده، ناشی از تقصیر مربی در اعمال مراقبت باشد (۱۷). در این زمینه سیستم آموزش مربیان، مدیران اماکن و مدیران اجرایی رویدادهای ورزشی با مرجعیت فدراسیون‌های ورزشی، منابع ارتقای دانش مربیان، فقدان حمایت رسانه‌ای و به‌صورت کلی دانش اندک و توجه نامناسب جامعه ورزش به مسائل حقوقی مرتبط با ورزش می‌تواند از جمله عوامل مؤثر بر دانش نامناسب مربیان از این مباحث باشد.

با توجه به نتایج پژوهش مدیران و مسئولان متصدی امر ورزش خود باید به مسائل حقوقی متعهد باشند و زمینه آشنایی تمام افرادی را که به‌نحوی در ارتباط با اماکن ورزشی‌اند، فراهم آورند. همچنین مشاوران ورزشی می‌توانند در ساخت اماکن ورزشی با ایجاد کمیته‌های مشاوران ورزشی و استفاده از نظرهای آنها در ساخت اماکن از بروز آسیب جلوگیری کنند و پرونده‌ها را کاهش دهند. همچنین یکی از گروه‌هایی که می‌توانند بسیار تأثیرگذار و تأثیرپذیر بر شیوع پرونده‌های حقوقی باشند، مربیان ورزشی

هستند، از این رو پیشنهاد می‌شود با برگزاری دوره‌های اجباری در زمینه‌های حقوقی ورزشی و قوانین و پرونده‌های جدید، زمینه آگاهی‌سازی در زمینه مسائل حقوقی که می‌تواند پیش روی همه مدیران باشد، فراهم شود. مسئولان اجرایی باید هم دارای تجربه و هم علم لازم در زمینه برگزاری مسابقات باشند تا تمام موارد ایمنی مربوط به برگزاری مسابقات را بررسی و از بروز مشکل جلوگیری کنند.

### سیاسگزاری

از تمام افرادی که در فرایند این پژوهش به بنده در جمع آوری اطلاعات کمک کردند، علی‌الخصوص از کارشناسان رسمی دادگستری استان قم کمال تقدیر و تشکر را دارم.

### منابع

1. Hosseini, M., Eshaghi. E. (2015). Civil and criminal liability arising from sports activities. Knowledge of civil law, 4(1), 55-67. (In Persian)
2. Pooranzali. Sh., Kashef. M. (2016). Practical Obligation of Sport Coaches to the Legal Responsibilities from Athletes' Viewpoint. Sport management journal, 4(8), 541-554. (In Persian)
3. Kashef. M., Sheydai. M. (2010). Sport ehteic and law. Bamdad book Publications, First Edition, Tehran, 68-69. (In Persian)
4. Scalf RA, Robinson RE. INJURIES ARISING OUT OF AMATEUR AND PROFESSIONAL SPORTS-VIABILITY OF ASSUMPTION OF RISK DEFENSE. DEFENSE LAW JOURNAL. 1978; 27(5):419-44.
5. Aghieeniya. H. (2013). Sport law. Mizan publishing. Twelfth Edition, Tehran. (In Persian)
6. Badini. H. (2005). Philosophy of Civil Liability, Publication of sahami Company. First Edition. Tehran.
7. Yusefi. S., Zaki. P., Sharifiyan. E. (2013). Assessing the knowledge of sports coaches about first aid for athletes injured in sports fields. Applied Research in Sports Management. 2(5), 151-162. (In Persian)
8. Kuzechiyan. H., Goodarzi. KH. Farzan. F. (2011). Safety analysis and explanation of the relevant pattern in gyms of physical education colleges. Sport management journal. 3(11), 119-138. (In Persian)
9. Bahmani. H. (2016). The level of familiarity of Hamedan sports club coaches with the concepts of sports law. Thesis of sport management. Tehran University. (In Persian)
10. Miller. J., Gillentine. A., Olinger. A., Vogt. S. (2019). A Content Analysis of the Journal of Legal Aspects of Sport: 1992-2016. Journal of Legal Aspects of Sport 29(1), 139-151.
11. Mostahfezian, M., Rahbari, S., Raei, M. (2019). The Investigate of Familiarity Rate of Physical Education Teachers with Sports Law in Isfahan. Research on Educational Sport, 6(15): 271-92. (In Persian)

12. Paiement, C.A. & Payment, M.P. (2011). Event Management for Teacher-Coaches: Risk and Supervision Considerations for School-Based Sports. *Strategies*, 24(5), 35-7.
13. Singh, C., & Surujlal, J. (2010). Risk management practices of high school sport coaches and administrators. *South African Journal for Research in Sport, Physical Education and Recreation*, 32(1), 107-19.
14. Ribalaygua,c (2010). Ski accidents and legal responsibility: The Spanish case. *Accident Analysis and prevention*. 8 (77). 62.
15. Mirsoleymani. M. H., Edris. GH. Naderianjahromi. M. (2019). The Role of Mass Media in Improving Awareness of Civil liability Sports. *Media Studies*, 14(46), 42-55. (In Persian)
16. Mirsafian. H. (2017). Assessment of Coaches' Knowledge from their Legal Duties toward Athletes. *Research on Educational Sport*, 5(13): 111-34. (In Persian)
17. Tabibi Jebeli. M., majidi dastjerdi. L (2017). Examining the responsibilities and responsibilities of sports coaches. (In Persian)
18. Mousavi. K., Abaci. S (2016). Investigating the level of awareness of Kerman sports team managers about legal concepts in sports. *The first Developments in sports science in the field of health, prevention and heroism*.
19. Ansari. H. (2015). Investigating the level of awareness of the coaches of the four selected sports fields of Ahvaz with the legal and legal aspects of sports. Thesis of sport management. Shahid Chamran University.
20. Izadi, B., Kozechyan, H., Ehsani, M., Sadeghi-Boroujerdi, S., & Soleimani, R. (2013). The role of risk management actions to reduce litigation in pools of Tehran. *Sport Management and Development*, 2(2), 61-76. (In Persian)
21. Katooziyan. N. (2008). Introduction to Law. Publishing sahami Company. 65 edition, Tehran.
22. Bin, H. Lanjuan, L. (2019). The Important Role of Traditional Sports Culture in Promoting the Development of Sports Population. 2019 5th International Conference on Education Technology, Management and Humanities Science, 469-473.
23. Jonior. W., Ti. J (1997). Legal Basics of Sports (Civil Liability in Sports). Translate by hossien Aghienieiya, Tehran, Dadgostar publisher, second edition

---

---

**Reasons for increasing civil liability citations resulting from athletic activities in Sports venues in the Qom city**  
**Mohsen Sadeghiya<sup>1</sup>- GHodratallah Bagheri<sup>2</sup>- Hamid Roudbari<sup>3</sup> - Ali Saberi<sup>\*4</sup>**

**1.M. A. of Sports Management, accounting and management faculty, Farabi campus, university of Tehran, Qom, Iran2.Professor associate of sport management, accounting and management faculty, Farabi campus, university of Tehran, Qom, Iran3.PHD of sport management, physical education faculty, Kharazmi University, Tehran, Iran4.Professor assistant of sport management, accounting and management faculty, Farabi campus, university of Tehran, Qom, Iran**

**Abstract**

The purpose of this study was to examine the reasons for citing civil liability in sports venues resulting from physical activity. The research approach, which was exploratory since it initially qualitatively identified the indicators and then used a quantitative method to validate the identified indicators, was mixed. In the qualitative part of the elite, the statistical population was experts and law experts who used theoretical targeted sampling and snowballing with 11 individuals to achieve theoretical saturation, and all sports experts in Qom province who used formulas were in the quantitative part of the statistical population. The sample size was calculated at 245, and 210 statistical samples were used in a quantitative portion after distribution using simple random sampling. In the qualitative part of the interviews and in the quantitative part of the questionnaire, the research instrument was semi-structured. Data analysis was conducted using the thematic analysis approach in the qualitative part and at two stages of open and central coding, and at both descriptive and astronomical levels in the quantitative part. The results of the interviews showed that the reasons for the rise in citations were listed as the three key concepts of software, hardware and human resources and 9 sub-themes. Therefore to avoid the formation of legal repercussions and civil liability, authorities and others participating in sports stadiums need to pay attention to these issues.

**Keyword**

Civil liability, Facility, physical activity, sports Law, sports Facility

---

\* Corresponding Author: Email: ali\_saberi1364@ut.az.ir , Tel: +989132229123